

Low Voltage Directive, 73/23/EEC, the EMC Directive, 89/336/EEC, including amendments by the CE marking Directive, 93/68/EEC

| | |
|--------------------------|-------------------------|
| Product | Type designation |
| Engine preheater | MVP... |
| Inlet cable | MK |
| Mains supply cable | MS |

The following harmonised European standards or technical specifications have been applied:

| | | |
|----------------------------|-------------------------------|-------------------|
| Standards | Test reports issued by | Regarding |
| SS 433 07 90 | SEMKO | electrical safety |
| EN 60 335-1 | SEMKO | electrical safety |
| EN 60309-1/ 2 (1992) | SEMKO | electrical safety |
| CENELEC HD 22 | SEMKO | electrical safety |
| CEE 7 | SEMKO | electrical safety |
| EN 50 081-1 (1992) | SEMKO | EMC-emission |
| EN 50 082 (1995) | SEMKO | EMC-immunity |

– The products comply with the LVD safety standards as per above.

We have an internal production control system that ensures compliance between the manufactured products and the technical documentation.

– The products comply with the harmonised EMC standards as per above.

The products is CE marked in -96.

As manufacturer, we declare under our sole responsibility that the equipment follows the provisions of the Directives stated above.

Eskilstuna, March, 2013

Fredrik Andreassen, President

Calix AB
PO-Box 5026
SE-630 05 Eskilstuna
Sweden

Phone:
+46 (0)16-10 80 00

Support:
+46 (0)16-10 80 90

Fax:
+46 (0)16-10 80 60

E-mail:
info@calix.se

E-mail:
teknik@calix.se

Internet:
www.calix.se

MONTERINGSANVISNING ASENNUSOHJEET ASSEMBLY INSTRUCTIONS EINBAUHINWEISE

M38



Observera att den avbildade motorvärmaren inte behöver vara identisk med den faktiska motorvärmaren.

Huom! Kuvassa oleva lämmitin ei tarvitse olla identtinen tosiasiallisen lämmitimen kanssa.

Note that the illustrated heater must not be identical to the actual heater.

Bitte beachten Sie, der dargestellte Vorwärmer muss nicht dem tatsächlichen Vorwärmer entsprechen.

1 Anslutningsladd MS

Liitännäjohto / Connecting cable / Anschlusskabel

2 Intagskabel MK

Elementtikaapeli / Inlet cable / Einbaukabel

3 Batteriladdare BL

Akkuvaraaja / Battery Charger / Batterielader

4 Relä till timer

Rele ajastimelle / Relay for the timer / Timerrelais

5 Skarvkabel

Jatkokaapeli / Extension cable / Verlängerungskabel

6 Grenuttag

Haarotuspistorasia / Multiple socket / Verteilerstück

7 Motorvärmare

Vastusosa / Engine heater / Motorvorwärmer

8 Kupévägguttag

Sisättilapistorasia / Cab wall socket / Heizlüfter-Steckdose

9 Kupévärmare

Tehokasta lämpöä / Cab heater / Heizlüfter

10 Fjärrkontroll till timer

Kaukosäädin ajastimelle / Remote for the timer / Fernsteuerung für den Timer

11 Strålningsskydd

Lämpöeriste / Heat Shield / Hitzeschutz

12 Pump

Pumppu / Pump / Pumpe

SVENSKA

1. Tappa ur kylvätskan.
2. Motorvärmaren monteras på slangen mellan oljekylaren och kylvätskepumpsröret.
3. Originalslangen (1) lossas från oljekylarens inre anslutning. Den medsända S-formade slangen (2) monteras mellan anslutningsstosen på oljekylaren och cirkulationspumpens inlopp. Den bifogade 90° slangen (3) ansluts mellan cirkulationspumpens utlopp och värmarens sidoanslutning. Originalslangen (1) vrids så att den går att ansluta på värmarens övre anslutningsstos. Kylvätskepumpens gummiring fästs till växellådan med den medsända M6 skruven via ett hålband (bifogat) som böckas så det ej föreligger någon risk att värmare och pump skaver mot andra detaljer. Se till att slangklämmorna kommer helt innanför upphöjningarna på värmarens anslutningsrör.
4. Fyll på kylvätska och lufta ur kylsystemet. Se instruktionsboken. Kör motorn och kontrollera att inget läckage förekommer.

SUOMI

1. Poistakaa jäähdytysneste.
2. Moottorinlämmitin asennetaan öljynlauhduttajan ja vesipumppuputken väliseen letkuun.
3. Alkuperäinen letku (1) irrotetaan öljynlauhduttimen sisemmästä liitoksesta. Mukana tullut S – muotoinen letku (2) asennetaan öljynlauhduttimen liitokseen ja kiertovesipumpun sisään tulo liitokseen. Mukana tullut 90 asteen letku asennetaan kiertovesipumpun ulosmeno liitokseen ja lämmittimen sivuliitokseen. Alkuperäinen letku (1) taivutetaan niin että sen saa asennettua lämmittimen yläliitokseen. Jäähdytysneste pumpun kumirengas kiinnitetään vaihdelaatikkoon mukaan lähetettyjen M 6 ruuvi ja reikänauha joka taivutetaan niin että lämmitin ei jää hankaamaan muihin osiin. Tarkista letkuliitokset kiristä tarvittaessa.
4. Täytä jäähdytysjärjestelmä ja suorita ilmaus käyttöohjekirjan mukaisesti. Käynnistä moottori ja tarkista mahdolliset vuodot.

M38

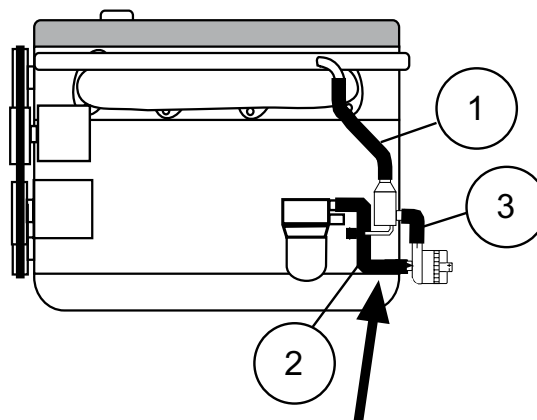

VOLKSWAGEN

Passat 1.8 20V turbo 1996-
Passat 1.8 20V 1996-

AUDI

A4 1.8 20V turbo 1995- ⊕AEB
A4 1.8 20V turbo 1995- ⊕AJL
A4 1.8 20V turbo 1999- ⊕APU
A4 1.8 20V turbo 2001- ⊕AJV
A4 1.8 20V turbo 2001- ⊕AWT
A4 1.8 20V turbo 2003- ⊕BFB
A4 1.8 20V, 1.8 20V turbo 1995-
A4 1.8 20V 1996-
A6 1.8 20V turbo 1996-
A6 1.8 20V turbo 1997- ⊕AEB
A6 1.8 20V turbo 1999- ⊕APU
A6 1.8 20V turbo 2001- ⊕ANB
A6 1.8 20V turbo 2001- ⊕AWT
A6 1.8 20V turbo quattro
TT 1.8 T 1998- ⊕AJQ
TT Coupe 1.8 T 1998- ⊕AJQ

= Motortyp

⊕ = Moottorityyppi

= Engine model

ENGLISH

1. Drain the coolant.
2. Install the engine heater on the hose between the oil cooler and the coolant pump pipe.
3. Disconnect the original hose (1) from the oil cooler's inner connection. The supplied S-shaped hose (2) is installed between the connecting sleeve on the oil cooler and the coolant pump's inlet connecting sleeve. The 90° hose (3) is connected to the coolant pump outlet and the heater's side connection. Turn the original hose (1) so that it can be connected on the heater's upper connecting sleeve. The coolant pump's rubber ring is secured to the transmission with the supplied M6 screw via a hole strap (supplied) that is bent so that there is no risk of the heater and pump chafing against other parts. Make sure that the hose clamps end up completely inside of the raised parts on the heater's connecting pipe.
4. Fill coolant and bleed all air from the cooling system. See instruction manual. Run the engine and check to make sure that there are no leaks.

DEUTSCH

1. Kühlwasser ablassen.
2. Den Heizer an den Schlauch zwischen dem Ölkühler und dem Rohr der Kühlwasserpumpe montieren.
3. Trennen Sie den original Schlauch (1) von der inneren Verbindung zum Ölkühler. Der mitgelieferte S-förmige Schlauch (2) wird zwischen dem Anschlussstutzen des Ölkühlers und dem Eingangsanschlussstutzen der Umwälzpumpe montiert. Der 90° Schlauch (3) wird zwischen dem Ausgang der Umwälzpumpe und dem seitlichen Anschlussstutzen des Heizelements montiert. Drehen Sie den original Schlauch (1) so, dass er mit dem oberen Anschlussstutzen des Heizelements verbunden werden kann. Der Gummiring der Zusatzpumpe wird gesichert durch die mitgelieferten M6 Schrauben mittels Lochband (mitgeliefert). Es sollte so gebogen werden, dass Heizelement und Pumpe nicht gegen andere Teile scheuern. Achten Sie darauf, dass die Schlauchschellen komplett innerhalb der Erhöhung der Anschlussstutzen des Heizelements liegen.
4. Kühlwasser füllen und Kühlsystem lüften. Hinweise der Kfz-Betriebsanleitung beachten. Motor laufen lassen und Einbaustelle auf Dichtigkeit prüfen.