**1 Anslutningsladd MS**

Litöntäjohto / Connecting cable / Anschlusskabel

2 Intagskabel MK

Elementtikaapeli / Inlet cable / Einbaukabel

3 Batteriladdare BL

Akkuvaraaja / Battery Charger / Batterielader

4 Relä till timer

Rele ajastimelle / Relay for the timer / Timerrelais

5 Skarvkabel

Jatkokaapeli / Extension cable / Verlängerungskabel

6 Grenuttag

Haarointuspistorasia / Multiple socket / Verteilerstück

7 Motorvärmare

Vastusosa / Engine heater / Motorvorwärmer

8 Kupévägguttag

Sisätilapistorasia / Cab wall socket / Heizlüfter-Steckdose

9 Kupévärmare

Tehokasta lämpöä / Cab heater / Heizlüfter

10 Fjärrkontroll till timer

Kaukosäädin ajastimelle / Remote for the timer / Fernsteuerung für den Timer

11 Strålningsskydd

Lämpöeriste / Heat Shield / Hitzeschutz

12 Pump

Pumppu / Pump / Pumpe

Low Voltage Directive, 73/23/EEC, the EMC Directive, 89/336/EEC, including amendments by the CE marking Directive, 93/68/EEC

Product	Type designation
Engine preheater	MVP...
Inlet cable	MK
Mains supply cable	MS

The following harmonised European standards or technical specifications have been applied:

Standards	Test reports issued by	Regarding
SS 433 07 90	SEMKO	electrical safety
EN 60 335-1	SEMKO	electrical safety
EN 60309-1/ 2 (1992)	SEMKO	electrical safety
CENELEC HD 22	SEMKO	electrical safety
CEE 7	SEMKO	electrical safety
EN 50 081-1 (1992)	SEMKO	EMC-emission
EN 50 082 (1995)	SEMKO	EMC-immunity

– The products comply with the LVD safety standards as per above.

We have an internal production control system that ensures compliance between the manufactured products and the technical documentation.

– The products comply with the harmonised EMC standards as per above.

The products is CE marked in -96.

As manufacturer, we declare under our sole responsibility that the equipment follows the provisions of the Directives stated above.

Eskilstuna, January, 2011

Peter Gillbrand, President

Calix AB
PO-Box 5026
SE-630 05 Eskilstuna
Sweden

Phone:
+46 (0)16-10 80 00

Support:
+46 (0)16-10 80 90

Fax:
+46 (0)16-10 80 60

E-mail:
info@calix.se

E-mail:
teknik@calix.se

Internet:
www.calix.se

MONTERINGSANVISNING ASENNUSOHJEET ASSEMBLY INSTRUCTIONS EINBAUHINWEISE

M101



Observera att den avbildade motorvärmaren inte behöver vara identisk med den faktiska motorvärmaren.

Note that the illustrated heater must not be identical to the actual heater.

Huom! Kuvassa oleva lämmitin ei tarvitse olla identtinen tosiasiallisen lämmitin kanssa.

Bitte beachten Sie, der dargestellte Vorwärmer muss nicht dem tatsächlichen Vorwärmer entsprechen.

SVENSKA

1. Motorvärmaren monteras på slangen mellan motorn och kylvattenröret (2).
2. För bättre åtkomst, demontera oljesticka (1 skruv) och täck hålet för att undvika kylvatten i oljan. Demontera slangen (1) från röret (2). Montera de medsända slangarna på värmaren enligt bilden. Originalslangen (1) ansluts till slangen från värmarens övre anslutning med bifogat skarvrör. Återmontera oljesticka. Se till att slangklämmorna kommer helt innanför upphöjningarna på värmarens anslutningsrör.
3. Fyll på kylvätska och lufta ur kylsystemet. Se instruktionsboken. Kör motorn och kontrollera att inget läckage förekommer.

SUOMI

1. Lämmitin asennetaan moottorin ja jäähdytysneste putken väliin (2).
2. Irrota öljyntikku (1) peitä öljyntikun reikä välttääkseen veden sekoittumasta öljyyn. Irrota letku (1) putkesta (2). Asenna mukana tulleet letkut lämmittimeen kuvanmukaisesti. Alkuperäinen letku (1) liitetään lämmittimen yläliitoksessa olevaan letkuun mukana tulleella liitoskappaleella. Tarkista että letkuklemmarit kokonaan lämmittimen korotusten sisäpuolelle.
3. Täytä jäähdytysjärjestelmä ja suorita ilmaus käyttöohjekirjan mukaisesti. Käynnistä moottori ja tarkista mahdolliset vuodot.

ENGLISH

1. Install the engine heater on the hose between the engine and the cooling water pipe (2).
2. Remove the dipstick (1 screw) and cover the hole to prevent cooling water from getting into the oil. Remove the hose (1) from the pipe (2). Install the supplied hoses on the engine heater as shown in picture. Joint the original hose (1) and the hose on the heater's upper connection with the supplied connector. Make sure that the hose clamps end up completely inside of the raised parts on the heater's connecting pipe.
3. Fill coolant and bleed all air from the cooling system. See instruction manual. Run the engine and check to make sure that there are no leaks.

DEUTSCH

1. Montieren Sie das Motorvorwärmelement im Schlauch zwischen Motor und Kühlwasserrohr (2).
2. Lösen Sie den Ölmesstab (1 Schraube) und decken Sie das Loch ab, um zu verhindern, dass Kühlwasser ins Motoröl gelangt. Lösen Sie den Schlauch (1) vom Rohr (2). Installieren Sie die mitgelieferten Schläuche wie abgebildet am Motorvorwärmelement. Verbinden Sie den original Schlauch (1) und den Schlauch vom oberen Anschlussstutzen des Heizelements mittels des mitgelieferten Verbinders. Die Schlauchschellen müssen ganz innerhalb der Erhöhung des Anschlussrohres des Motorwärmers kommen.
3. Kühlwasser füllen und Kühlsystem lüften. Hinweise der Kfz-Betriebsanleitung beachten. Motor laufen lassen und Einbaustelle auf Dichtigkeit prüfen.

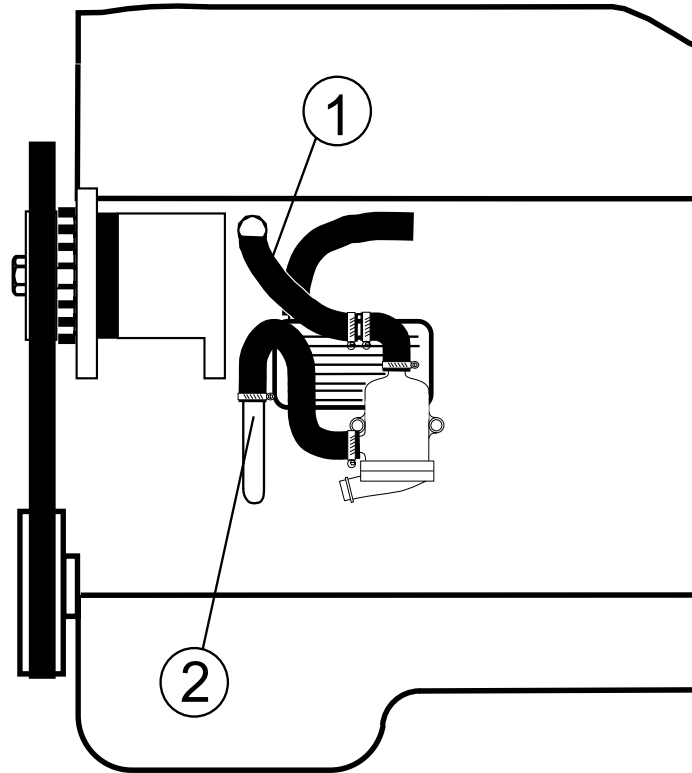
M101

MITSUBISHI

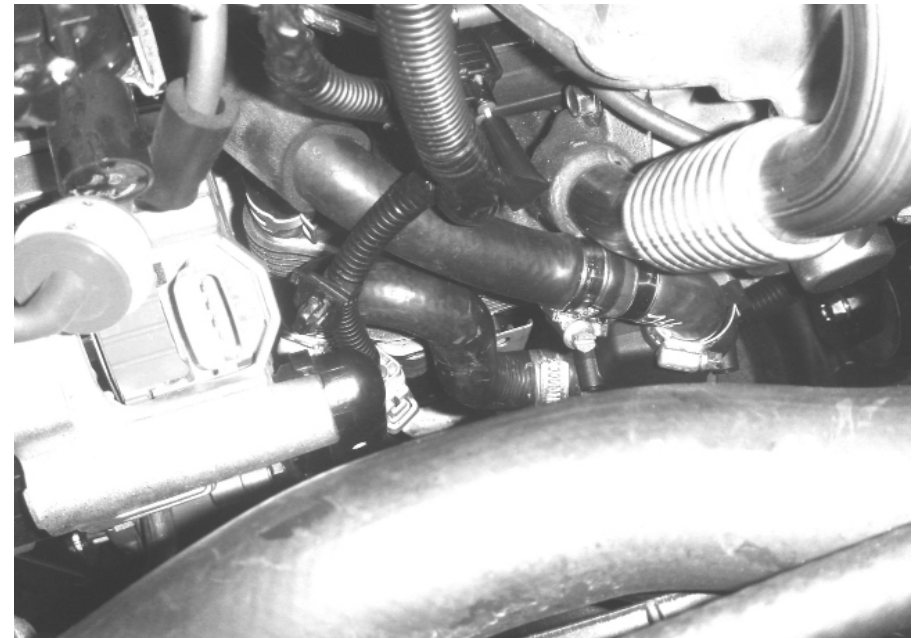
ASX 1.8 DI-D 2010-2011 ⚙️4N13
 Outlander 2.2 DI-D 2010-2011 ⚙️4N14



- = Motortyp
- ⚙️ = Moottorityyppi
- = Engine model